



# 涂装配件

使 Graco 涂装系统获得高质量提升



压力罐236086;236676 ; 236146;236152 ; 236147;236153 ; 236148;236154 ; 171226;223833 ; 15D058;15D059 ; ;搅拌器206758;207199;  
238157;240209;238250;246621;15D058;111381;117572;117575;236859;236156;236158;2226957;231414;231413;  
;04536;226086;243340;245081;245895;224572;236661;236662;236663;  
207953;222698;206760 ; ;24C728;24C729;224854?;235534;236629;24C293;24C522;16A521;16A754;16H554;16H555;



固瑞克中国大区 配件耗材销售服务中心 13584444067



## 压力罐

### 2 加仑(8 升)

#### 压力罐

- 获得 ASME 认证可确保其符合出厂标准
- 高质量的不锈钢设计与许多材料兼容
- 用于独立的喷涂、材料/催化剂供应，  
或用作潮湿敏感材料容器



236158

#### 订购信息

容量	高度 英寸(厘米)	重量 磅(千克)	带搅拌器型号		不带搅拌器型号	
			低压 (HVLP) 可调节至 15 磅/平方英寸 (1.05 巴, 0.105 兆帕)	高压 可调节至 100 磅/平方英寸 (7 巴, 0.7 兆帕)	低压 (HVLP) 可调节至 15 磅/平方英寸 (1.05 巴, 0.105 兆帕)	高压 可调节至 100 磅/平方英寸 (7 巴, 0.7 兆帕)
2 加仑 (8 升)	26.0 (66.0)	38 (17)	236156	236158		
2 加仑 (8 升)	25.4 (64.5)	30 (14)			236155	236157

部件号	说明
236086	裸罐(仅罐、盖及垫圈)
236676	底部出口套件
15D058	罐内衬(数量 20)
111381	替换 C 型夹
117572	标准“山都平”垫圈
117575	优质聚四氟乙烯涂层垫圈
236859	搅拌器组件

2 加仑(8 升)罐带有直接驱动式叶片高速搅拌器。  
上述所有罐均可添加新的备选喷枪空气调节器套件 (235042)。

说明手册：[308370](#)。



## 压力罐

### 5 加仑 (19 升)

#### 压力罐

- 获得 ASME 认证可确保其符合出厂标准
- 高质量的不锈钢设计与许多材料兼容
- 用于独立的喷涂、材料/催化剂供应，或用作潮湿敏感材料容器



236149

236152

#### 订购信息

容量	高度 英寸(厘米)	重量 磅(千克)	带搅拌器型号		不带搅拌器型号	
			低压 (HVLP) 可调节至 15 磅/平方英寸 (1.05 巴, 0.105 兆帕)	高压 可调节至 100 磅/平方英寸 (7 巴, 0.7 兆帕)	低压 (HVLP) 可调节至 15 磅/平方英寸 (1.05 巴, 0.105 兆帕)	高压 可调节至 100 磅/平方英寸 (7 巴, 0.7 兆帕)
5 加仑 (19 升)	30.5 (77.5)	74 (34)	236146	236152		
5 加仑 (19 升)	30.5 (77.5)	65 (30)			236143	236149

部件号	说明
236087	裸罐(仅罐、盖及垫圈)
244147	供应罐(罐、盖、垫圈、插塞、填充端口盖、集流管及内衬)
236677	底部出口套件
15D059	罐内衬(数量 20)
186517	不锈钢桨叶套件
117571	标准“山都平”垫圈
117574	优质聚四氟乙烯涂层垫圈
236661	搅拌器组件

上述所有罐均可添加新的备选喷枪空气调节器套件 (235042)。  
所有带搅拌器的 5、10 和 15 加仑(19、38 和 57 升)压力罐所配备的均为重型带减速齿轮搅拌器。

说明手册：[308369](#)。



## 压力罐

### 10 加仑(38 升)

#### 压力罐

- 获得 ASME 认证可确保其符合出厂标准
- 高质量的不锈钢设计与许多材料兼容
- 用于独立的喷涂、材料/催化剂供应，或用作潮湿敏感材料容器



236153

236150

#### 订购信息

容量	高度 英寸(厘米)	重量 磅(千克)	带搅拌器型号		不带搅拌器型号	
			低压 (HVLP) 可调节至 15 磅/平方英寸 (1.05 巴, 0.105 兆帕)	高压 可调节至 100 磅/平方英寸 (7 巴, 0.7 兆帕)	低压 (HVLP) 可调节至 15 磅/平方英寸 (1.05 巴, 0.105 兆帕)	高压 可调节至 100 磅/平方英寸 (7 巴, 0.7 兆帕)
10 Gallon (38 liter)	33.9 (88.0)	85 (39)	236147	236153		
10 Gallon (38 liter)	33.9 (88.0)	76 (35)			236144	236150

部件号	说明
236088	裸罐(仅罐、盖及垫圈)
244148	供应罐(罐、盖、垫圈、插塞、填充端口盖、集流管及内衬)
236677	底部出口套件
15D060	罐内衬(数量 20)
186517	不锈钢桨叶套件
117571	标准“山都平”垫圈
117574	优质聚四氟乙烯涂层垫圈
236662	搅拌器组件

上述所有罐均可添加新的备选喷枪空气调节器套件 (235042)。  
所有带搅拌器的 5、10 和 15 加仑(19、38 和 57 升)压力罐所配备的均为重型带减速齿轮搅拌器。

说明手册：[308369](#)。



## 压力罐

# 15 加仑(57 升)

## 压力罐

- 获得 ASME 认证可确保其符合出厂标准
- 高质量的不锈钢设计与许多材料兼容
- 用于独立的喷涂、材料/催化剂供应，或用作潮湿敏感材料容器



236154

236151

## 订购信息

容量	高度 英寸(厘米)	重量 磅(千克)	带搅拌器型号		不带搅拌器型号	
			低压 (HVLP) 可调节至 15 磅/平方英寸 (1.05 巴, 0.105 兆帕)	高压 可调节至 100 磅/平方英寸 (7 巴, 0.7 兆帕)	低压 (HVLP) 可调节至 15 磅/平方英寸 (1.05 巴, 0.105 兆帕)	高压 可调节至 100 磅/平方英寸 (7 巴, 0.7 兆帕)
15 加仑 (57 升)	44.6 (113.2)	101 (46)	236148	236154		
15 加仑 (57 升)	44.6 (113.2)	92 (42)			236145	236151

部件号	说明
236089	裸罐(仅罐、盖及垫圈)
244149	供应罐(罐、盖、垫圈、插塞、填充端口盖、集流管及内衬)
236677	底部出口套件
15D060	罐内衬(数量 20)
186517	不锈钢桨叶套件
117571	标准“山都平”垫圈
117574	优质聚四氟乙烯涂层垫圈
236663	搅拌器组件

上述所有罐均可添加新的备选喷枪空气调节器套件 (235042)。  
所有带搅拌器的 5、10 和 15 加仑(19、38 和 57 升)压力罐所配备的均为重型带减速齿轮搅拌器。

说明手册：[308369](#)。





## 压力罐

### 2.5 加仑(9.5 升)，铝质 压力罐

- 表面刷有涂料的铝质罐是胶粘材料和其他涂料的理想之选
- 单或双调节器选件用于无脉动流体输送
- 内置手柄易于移动



223833

### 订购信息

部件号	说明	罐容量	最大工作压力	泄压阀设置	流体入口	流体出口	接液部件	空气入口	尺寸 (H x W) 英寸(厘米)
171226	2-1/2 加仑 压力罐	2.5 加仑 (9.5 升)	50 磅/平方英寸(3.5 巴, 0.35 兆帕)	50 磅/平方英寸(3.5 巴, 0.35 兆帕)	1/4 npt(m)	3/8 npsm(m)	铝、黄 铜、钢及 丁腈橡胶	1/4 npt(m)	21 x 11-1/4 (53 x 286)
223833	2-1/2 加仑 压力罐配双 调节器	2.5 加仑 (9.5 升)	50 磅/平方英寸(3.5 巴, 0.35 兆帕)	50 磅/平方英寸(3.5 巴, 0.35 兆帕)	1/4 npt(m)	3/8 npsm(m)	铝、黄 铜、钢及 丁腈橡胶	1/4 npt(m)	21 x 11-1/4 (53 x 286)

说明手册: [307133](#)



## 压力罐

### 罐内衬

#### 压力罐

- 坚实的防静电材料抗割划且不易破裂，使用安全便于清洗
- 缩短清洗时间，保证材料与罐体隔离
- 缩短作业间转换时间



### 订购信息

部件号	说明
15D058	20 盘，2 加仑(9 升)压力罐内衬
15D059	20 盘，5 加仑(19 升)压力罐内衬
15D060	20 盘，10 加仑(45 升)压力罐内衬
112077	5 盘，2.5 加仑(11 升)压力罐内衬
112078	25 盘，2.5 加仑(11 升)压力罐内衬



## 搅拌器

### 圆桶和混合罐

#### 圆桶搅拌器



- 搅拌器直接安装到混合罐或圆桶盖上
- 双螺旋桨确保搅拌高效彻底
- 易用的调整旋钮可微调搅拌器速度，以达到理想的混合参数



207199

### 订购信息

部件号	说明	驱动	HP	长度 英寸(厘米)	材料	手册
206758	圆形双螺旋桨： 安装于桶盖上	气动	1/2	31.25 (79.3)	碳钢	<a href="#">306840</a>
207199	包括 206758 和 55 加仑(210 升)桶盖 2 英寸 NPSM 塞	气动	1/2	31.25 (79.3)	碳钢 (不锈钢桶盖)	<a href="#">306938</a>
207953	圆形双螺旋桨 (各 3 个叶片)	气动	3/4	29 (73.6)	碳钢	<a href="#">306840</a>
222698*	包括一个圆形 螺旋桨	气动	1/2	31.25 (79.3)	不锈钢	<a href="#">306840</a>
206760	圆形双螺旋桨	气动	1.5	33.25 (84.4)	碳钢、铝	<a href="#">306840</a>

\* 与水性涂料兼容

部件号	说明
190192	搅拌器密封盖

部件号	说明	驱动	HP	长度 英寸(厘米)	材料	手册
225883	包括圆形双 螺旋桨；无盖圆桶	气动	2-1/2	41.5 (105.4)	碳钢、铁和铝	<a href="#">306426</a>
225831	包括圆形双 螺旋桨；无盖圆桶	气动	1	41.5 (105.4)	碳钢、铝、延 性铁和青铜	<a href="#">306358</a>





## 搅拌器

### 展开式叶片 搅拌器

#### 圆桶搅拌器



- 耐腐蚀材料
- 插入 1.5” 或 2” 桶孔
- 包括成角度转换接头，可减少旋涡且允许偏心安装
- 经调节叶片高度或添加更多叶片配件，可对配置进行定制
- 可折叠叶片适合从桶孔中通过，在旋转时即可展开以进行有效搅拌



24C728

### 订购信息

部件号	说明	驱动	HP	最大进气量， 磅/平方英寸(巴)	最高建议速度	接液部件
24C728	塞式安装低粘度气动展开式叶片搅拌器	气动	1	100 (7)	500 rpm	303、18-8 及 304 不锈钢
24C729	塞式安装高粘度气动展开式叶片搅拌器	气动	1.75	100 (7)	500 rpm	303、18-8 及 304 不锈钢

部件号	说明	驱动	HP	长度 英寸(厘米)	材料	手册
• 224854	Twistork, 非虹吸式	气动	1-1/2	37.25 (95)	碳钢	<a href="#">308175</a>
• 235534	Twistork, 非虹吸式	气动	1-1/2	37.25 (95)	304 不锈钢	<a href="#">308175</a>
• 236629*	Twistork, 标准虹吸式型号	气动	3/4	47.5* (121)	304 不锈钢	<a href="#">308345</a>



## 搅拌器

### 带减速齿轮的 重型内桶搅拌器 圆桶搅拌器



- 耐腐蚀材料使其质优耐用
- 无泄漏齿轮箱避免了充油设备常见的材料污染问题
- 易于安装到内桶搅拌器上
- 直接安装到桶孔，1.5 英寸或 2 英寸可选
- 包括 3/8 英寸、7/16 英寸、1/2 英寸或 5/8 英寸轴转换接头，与多种类型兼容
- 经过 ATEX 认可，可在危险区域使用



24C293

### 订购信息

部件号	说明	齿轮减速比	最大进气量， 磅/平方英寸(巴)	最高建议速度	接液部件
24C293	1.5 英寸桶塞型号 包括重型搅拌器驱动及 2 个 4 种不同轴尺寸的转换接头 (3/8、7/16、1/2 及 5/8 英寸)	24:1	100 (7)	100 rpm	303 不锈钢
24C522	2 英寸桶塞型号 包括重型搅拌器驱动及 2 个 4 种不同轴尺寸的转换接头 (3/8、7/16、1/2 及 5/8 英寸)	24:1	100 (7)	100 rpm	303 不锈钢
16A521	1.5 英寸桶塞转换接头				
16A754	2 英寸桶塞转换接头				
16H554	3/8 英寸及 7/16 英寸轴转换接头				
16H555	1/2 英寸及 5/8 英寸轴转换接头				

部件号	说明	驱动	HP	长度 英寸(厘米)	材料	手册
• 231414	配升降梯、桶盖及虹吸套件的带减速 齿轮的重型搅拌器	气动	1/2	32 (81.25)	不锈钢	<a href="#">308609</a>
• 231413	与 231414 相同，但无虹吸能力	气动	1/2	32 (81.25)	不锈钢	<a href="#">308609</a>
• 238157	带减速齿轮的重型搅拌器	气动	1/2	32 (81.25)	不锈钢	<a href="#">308609</a>
• 240209	与 238157 相同，有虹吸套件	气动	1/2	32 (81.25)	不锈钢	<a href="#">308609</a>
• 238250	虹吸管套件：适用于 238157 搅拌器			43 (109)	不锈钢	<a href="#">308609</a>



## 搅拌器

### 搅拌器调速器

#### 圆桶搅拌器

- 提供搅拌器速度闭环控制
- 保持始终如一的设定速度，即使粘度或圆桶液位发生变化
- 数分钟内即完成安装
- 防止对切变敏感材料过度搅拌，并防止水性材料起泡
- 避免搅拌器超速，延长其使用寿命
- 减少耗气量，降低能耗



24G621

### 订购信息

部件号	说明
24G621	搅拌器调速器

#### Graco 兼容搅拌器

24C821, 24C524, 24C520, 240209,  
231414, 222698, 207199, 204995,  
24C729, 24C523, 24C519, 238157,  
231413, 210068, 206760, 204482,  
24C728, 24C522, 24C293, 236629,  
225831, 210067, 206758, 203711

#### Graco 兼容空气马达

101140, 16A871, 101388, 111310

说明手册: [3A1315](#)

空气马达 部件号	兼容搅拌器 部件号
101140	203711, 204482, 204995, 206219, 206758, 207953, 210067, 210068, 222698, 236097, 236629, 238157, 238859, 238860, 240209, 962947, 24C293, 24C522
162425	236146, 236147, 236148, 236152, 236153, 236154, 236661, 236662, 236663
111310	224854, 235534, 24C729
101687	224571, 224572
101388	206706, 225831



## 搅拌器

### 提桶盖搅拌器

#### 提桶搅拌器

- 提手便于移动和变色
- 锁紧螺栓可锁紧桶盖，减少溢出
- 壁式安装泵或喷涂配件包的理想之选



### 订购信息

部件号	说明	驱动	HP	长度 英寸(厘米)	材料	手册	注释
• 222695	圆形螺旋桨	气动	1/4	13.25 (33.6)	不锈钢	<a href="#">307968</a>	224571 搅拌器和软管
• 204536	圆形螺旋桨(3叶片)	气动	1/4	13.25 (33.6)	不锈钢	<a href="#">306565</a>	224571 搅拌器和金属管
226086	提桶盖，圆形螺旋桨	气动	1/4	13.25 (33.6)	碳钢	<a href="#">306670</a>	224571 搅拌器和碳钢提桶盖
243340	配不锈钢搅拌器的不锈钢提桶盖	气动	1/4	13.25 (33.6)	不锈钢	<a href="#">306565</a>	224571 搅拌器和不锈钢提桶盖
245081	不锈钢提桶搅拌器套件，用于 TRITON 配件包	气动	1/2	13.25 (33.6)	不锈钢	<a href="#">309305</a>	
245895	配不锈钢搅拌器的碳钢提桶盖	气动	1/4	13.25 (33.6)	碳钢	<a href="#">306565</a>	
• 224572	圆形单螺旋桨(3叶片)	气动	1/4	17.25 (43.8)	不锈钢	<a href="#">306565</a>	

- 与水性涂料兼容



## 搅拌器

### 重型 压力罐搅拌器 搅拌器套件



236661

- 20:1 齿轮减速以低速搅拌高粘度材料
- 密封搅拌轴可防止漏气和污染
- 内置挡板和支架用于有效搅拌
- 与 Graco 压力罐兼容

### 订购信息

部件号	说明	驱动	HP	长度 英寸(厘米)	材料	手册
• 236661	5 加仑(19 升), 减速齿轮	气动	1/2	15 (38)	304/316 不锈钢	<a href="#">308371</a>
• 236662	10 加仑(38 升), 减速齿轮	气动	1/2	20.75 (53)	304/316 不锈钢	<a href="#">308371</a>
• 236663	15 加仑(57 升), 减速齿轮	气动	1/2	31 (79)	304/316 不锈钢	<a href="#">308371</a>

- 与水性涂料兼容

\*仅可用于 Graco 5、10 和 15 加仑 ASME 压力罐。



电动

## 电动 搅拌器

- 低切变搅拌可确保均匀的颗粒分布而无材料降解
- 与水性材料和溶剂型材料兼容
- 密封齿轮箱免维修
- 无油润滑轴封可防止溶剂侵入搅拌器轴承和齿轮箱
- 高效马达以较低能耗提供优越混合性能
- 设计专为满足工业涂装市场的严格要求
- 变频马达通过可变频率驱动 (VFD) 实现变速调节



手册编号 [310500](#)

### 安装规格

LSA 200 系统	
电动马达	三相, 1 类 D 组 防爆
齿轮减速	5:1
功率	0.25 马力
速度	1750 rpm
输出	350 rpm
电气	230/460 伏特
460 伏特时用电量	0.58 安培
构造: 轴和叶片 装配板	316 不锈钢 化学镀镍
轴直径	16 毫米

LSA 220 系统	
电动马达	三相, 1 类 D 组 防爆
齿轮减速	6:3:1
功率	0.25 马力
速度	1750 rpm
输出	280 rpm
电气	230/460 伏特
460 伏特时用电量	0.58 安培
构造: 轴和叶片 装配板	316 不锈钢 化学镀镍
轴直径	16 毫米

LSA 300 系统	
电动马达	三相, 1 类 D 组 防爆
齿轮减速	6:3:1
功率	0.25 马力
速度	900 rpm
输出	140 rpm
电气	230/460 伏特
460 伏特时用电量	0.58 安培
构造: 轴和叶片 装配板	316 不锈钢 化学镀镍
轴直径	20 毫米

### 螺栓形式

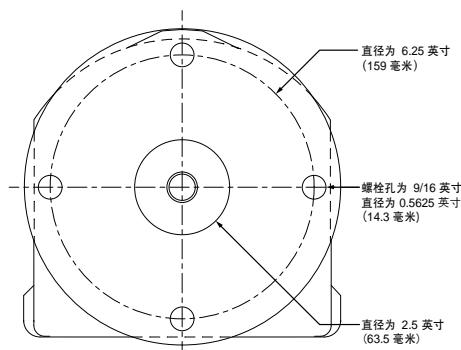





电动

## 三步轻松订购电动搅拌器！

步骤  
1

### 选型指南

使用容积和粘度确定型号和叶片直径。

#### LSA 200

罐容积	流体 粘度 (cps)	建议 叶片直径
80 - 120 加仑 (300 - 400 升)	<100	7.6 英寸 (193 毫米)
	100 - 200	8.8 英寸 (224 毫米)
	200 - 350	10.0 英寸 (254 毫米)
120 - 160 加仑 (450 - 600 升)	<100	8.8 英寸 (224 毫米)
	100 - 200	10.0 英寸 (254 毫米)
160 - 200 加仑 (600 - 750 升)	<100	10.0 英寸 (254 毫米)

#### LSA 220

罐容积	流体 粘度 (cps)	建议 叶片直径
130 - 160 加仑 (490 - 600 升)	<100	10.0 英寸 (254 毫米)
	100 - 200	11.2 英寸 (284 毫米)
	200 - 350	11.8 英寸 (299 毫米)
160 - 200 加仑 (600 - 750 升)	<100	11.2 英寸 (284 毫米)
	100 - 200	11.8 英寸 (299 毫米)
200 - 300 加仑 (750 - 1100 升)	<100	12.8 英寸 (325 毫米)

#### LSA 300

罐容积	流体 粘度 (cps)	建议 叶片直径
200 - 300 加仑 (750 - 1100 升)	<100	15.6 英寸 (396 毫米)
	100 - 200	17.0 英寸 (432 毫米)
	200 - 350	18.0 英寸 (457 毫米)
300 - 400 加仑 (1100 - 1500 升)	<100	18.0 英寸 (457 毫米)
	100 - 200	19.0 英寸 (483 毫米)
400 - 500 加仑 (1500 - 1900 升)	<100	19.0 英寸 (483 毫米)

步骤  
2

### 罐尺寸

使用罐尺寸图和叶片直径确定轴长度。  
如果 Z/T 超过 1.2，请考虑使用双叶片。

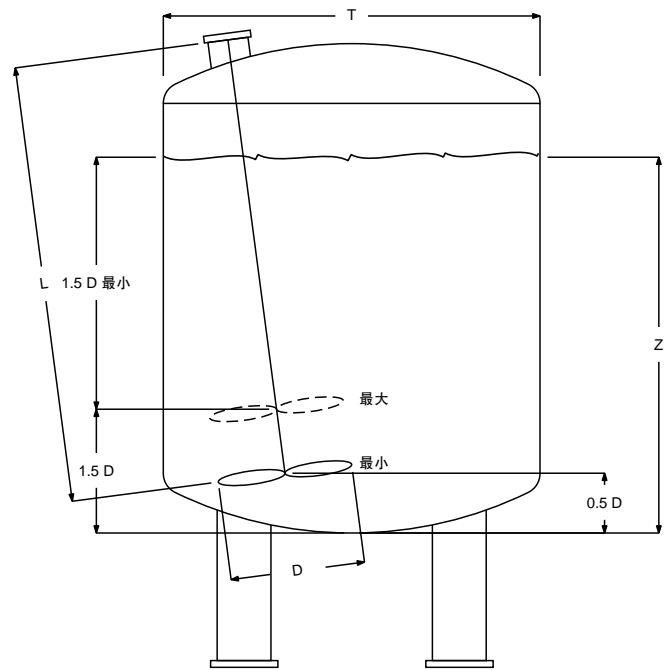
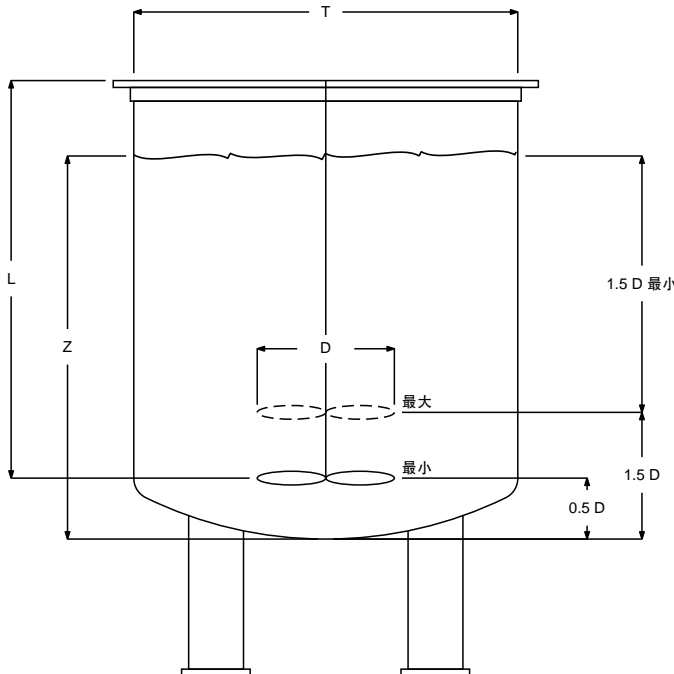



电动

步骤  
3

## 订购信息

根据型号、叶片直径和轴长度选择部件号。

组件号	搅拌机 型号	马达 P/N	轴长度“L”		轴 P/N	叶片直径“D”		叶片 P/N
			英寸	毫米		英寸	毫米	
922000	200E	516556	29	737	516910	7.6	193	515770
922005	200E	516556	30	762	516911	7.6	193	515770
922203	200E	516556	31	787	516912	7.6	193	515770
922016	200E	516556	32	813	516913	7.6	193	515770
922022	200E	516556	33	838	516914	7.6	193	515770
922025	200E	516556	34	864	516915	7.6	193	515770
922028	200E	516556	35	889	516916	7.6	193	515770
922032	200E	516556	36	914	516917	7.6	193	515770
922198	200E	516556	29	737	516910	8.8	224	515771
922006	200E	516556	30	762	516911	8.8	224	515771
922010	200E	516556	31	787	516912	8.8	224	515771
922205	200E	516556	32	813	516913	8.8	224	515771
962686	200E	516556	33	838	516914	8.8	224	515771
922208	200E	516556	34	864	516915	8.8	224	515771
922029	200E	516556	35	889	516916	8.8	224	515771
922033	200E	516556	36	914	516917	8.8	224	515771
922001	200E	516556	29	737	516910	10	254	515772
922036	220E	516556	29	737	516910	10	254	515772
922200	200E	516556	30	762	516911	10	254	515772
962553	220E	516556	30	762	516911	10	254	515772
922011	200E	516556	31	787	516912	10	254	515772
922047	220E	516556	31	787	516912	10	254	515772
922017	200E	516556	32	813	516913	10	254	515772
922231	220E	516556	32	813	516913	10	254	515772
922023	200E	516556	33	838	516914	10	254	515772
922059	220E	516556	33	838	516914	10	254	515772
922209	200E	516556	34	864	516915	10	254	515772
962764	220E	516556	34	864	516915	10	254	515772
922210	200E	516556	35	889	516916	10	254	515772
962841	220E	516556	35	889	516916	10	254	515772
922253	220E	516556	36	914	516917	10	254	515772
922002	200E	516556	29	737	516910	11.2	284	515773
922037	220E	516556	29	737	516910	11.2	284	515773
922007	200E	516556	30	762	516911	11.2	284	515773
922043	220E	516556	30	762	516911	11.2	284	515773
922012	200E	516556	31	787	516912	11.2	284	515773
922048	220E	516556	31	787	516912	11.2	284	515773
922206	200E	516556	32	813	516913	11.2	284	515773
962674	220E	516556	33	838	516914	11.2	284	515773
922243	220E	516556	34	864	516915	11.2	284	515773
922249	220E	516556	35	889	516916	11.2	284	515773
962642	220E	516556	36	914	516917	11.2	284	515773
922213	220E	516556	29	737	516910	11.8	300	515774
922219	220E	516556	30	762	516911	11.8	300	515774
922225	220E	516556	31	787	516912	11.8	300	515774
922232	220E	516556	32	813	516913	11.8	300	515774
922238	220E	516556	33	838	516914	11.8	300	515774
922244	220E	516556	34	864	516915	11.8	300	515774
922250	220E	516556	35	889	516916	11.8	300	515774
922254	220E	516556	36	914	516917	11.8	300	515774
922214	220E	516556	29	737	516910	12.8	325	515775
922220	220E	516556	30	762	516911	12.8	325	515775
922226	220E	516556	31	787	516912	12.8	325	515775
922233	220E	516556	32	813	516913	12.8	325	515775
922239	220E	516556	33	838	516914	12.8	325	515775
922245	220E	516556	34	864	516915	12.8	325	515775
922215	220E	516556	29	737	516910	13.6	345	515776
922221	220E	516556	30	762	516911	13.6	345	515776
922227	220E	516556	31	787	516912	13.6	345	515776
922234	220E	516556	32	813	516913	13.6	345	515776
922080	300E	516228	34	864	516915	15.1	384	51A018
922085	300E	516228	34	864	516915	15.1	384	51A018
922090	300E	516228	35	889	516916	15.1	384	51A018

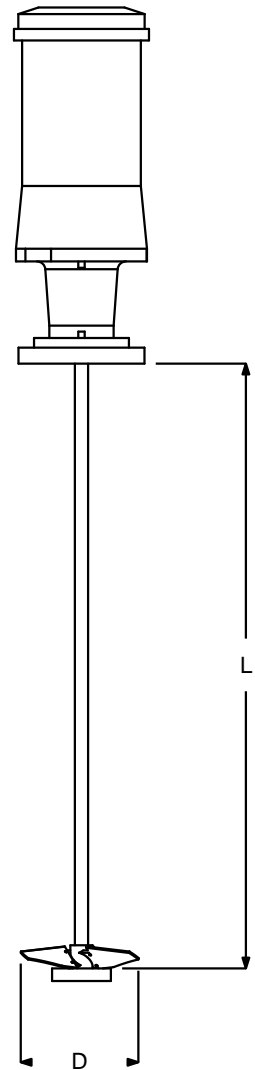

下一页仍为电动搅拌机章节



电动

## 订购信息(续)

根据型号、叶片直径和轴长度选择部件号。

组件号	搅拌器 型号	马达 P/N	轴长度“L”		轴 P/N	叶片直径“D”		叶片 P/N
			英寸	毫米		英寸	毫米	
962742	300E	516228	36	914	516920	15.1	384	51A018
922107	300E	516228	37	940	516921	15.1	384	51A018
922116	300E	516228	38	965	516922	15.1	384	51A018
922126	300E	516228	39	991	516923	15.1	384	51A018
922135	300E	516228	40	1016	516924	15.1	384	51A018
922145	300E	516228	41	1041	516925	15.1	384	51A018
96A272	300E	516228	42	1067	516926	15.1	384	51A018
962795	300E	516228	43	1092	516927	15.1	384	51A018
922169	300E	516228	44	1118	516928	15.1	384	51A018
922179	300E	516228	45	1143	516929	15.1	384	51A018
962828	300E	516228	46	1168	516930	15.1	384	51A018
922081	300E	516228	34	864	516915	15.6	396	515777
922091	300E	516228	35	889	516916	15.6	396	515777
922100	300E	516228	36	914	516920	15.6	396	515777
962715	300E	516228	37	940	516921	15.6	396	515777
922117	300E	516228	38	965	516922	15.6	396	515777
922127	300E	516228	39	991	516923	15.6	396	515777
922136	300E	516228	40	1016	516924	15.6	396	515777
922146	300E	516228	41	1041	516925	15.6	396	515777
962730	300E	516228	42	1067	516926	15.6	396	515777
922161	300E	516228	43	1092	516927	15.6	396	515777
922170	300E	516228	44	1118	516928	15.6	396	515777
922180	300E	516228	45	1143	516929	15.6	396	515777
922189	300E	516228	46	1168	516930	15.6	396	515777
922082	300E	516228	34	864	516915	17	432	515778
922092	300E	516228	35	889	516916	17	432	515778
962568	300E	516228	36	914	516920	17	432	515778
922108	300E	516228	37	940	516921	17	432	515778
922118	300E	516228	38	965	516922	17	432	515778
922128	300E	516228	39	991	516923	17	432	515778
922137	300E	516228	40	1016	516924	17	432	515778
922147	300E	516228	41	1041	516925	17	432	515778
962731	300E	516228	42	1067	516926	17	432	515778
922162	300E	516228	43	1092	516927	17	432	515778
922171	300E	516228	44	1118	516928	17	432	515778
922181	300E	516228	45	1143	516929	17	432	515778
922190	300E	516228	46	1168	516930	17	432	515778
922083	300E	516228	34	864	516915	18	457	515779
922093	300E	516228	35	889	516916	18	457	515779
922101	300E	516228	36	914	516920	18	457	515779
922109	300E	516228	37	940	516921	18	457	515779
922119	300E	516228	38	965	516922	18	457	515779
922129	300E	516228	39	991	516923	18	457	515779
922138	300E	516228	40	1016	516924	18	457	515779
922148	300E	516228	41	1041	516925	18	457	515779
922155	300E	516228	42	1067	516926	18	457	515779
922163	300E	516228	43	1092	516927	18	457	515779
922172	300E	516228	44	1118	516928	18	457	515779
922182	300E	516228	45	1143	516929	18	457	515779
922191	300E	516228	46	1168	516930	18	457	515779
922084	300E	516228	34	864	516915	19	483	515780
922094	300E	516228	35	889	516916	19	483	515780
922102	300E	516228	36	914	516920	19	483	515780
922110	300E	516228	37	940	516921	19	483	515780
922120	300E	516228	38	965	516922	19	483	515780
922130	300E	516228	39	991	516923	19	483	515780
922139	300E	516228	40	1016	516924	19	483	515780
922149	300E	516228	41	1041	516925	19	483	515780
922156	300E	516228	42	1067	516926	19	483	515780
922164	300E	516228	43	1092	516927	19	483	515780
922173	300E	516228	44	1118	516928	19	483	515780
922183	300E	516228	45	1143	516929	19	483	515780
922192	300E	516228	46	1168	516930	19	483	515780

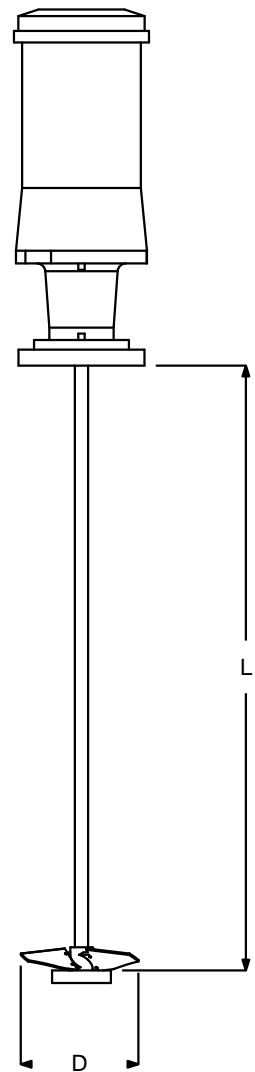



## 搅拌器

### 圆桶盖

- 将泵、搅拌器和配件与升降系统及其他容器合为一体
- 有多种安装选项与配置
- 设置检视孔使监视操作无污染又便捷
- 不锈钢结构与催化剂、水性材料和其他涂装材料兼容
- 使用裸桶盖 (238008) 可实现多种定制解决方案

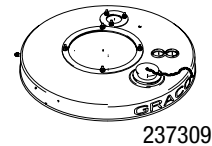
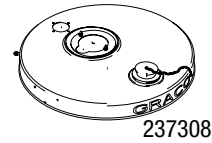
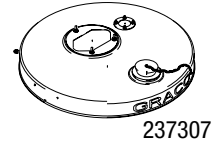
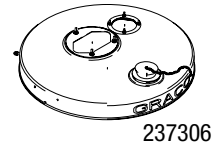

### 订购信息

部件号	Graco 泵支持	特征	材料	手册
• 237306	President、Monark、Standard 和 Fast-Flo	包括检视孔塞、螺栓、螺母及垫片。适用于搅拌器 206758 及虹吸管 206266。	304 不锈钢	<a href="#">308466</a>
• 237307	President 和 Monark	包括检视孔塞、螺栓、螺母及垫片。适用于搅拌器 204995 及 203711。	304 不锈钢	<a href="#">308466</a>
• 237308	President(两个螺栓安装)	包括检视孔塞、螺栓、螺母及垫片。适用于搅拌器 204995、206219 及过滤器 214724。	304 不锈钢	<a href="#">308466</a>
• 237309	King、Bulldog、Senator 和 President	包括检视孔塞、螺栓、螺母及垫片。适用于搅拌器 205715、空气调节器 207651 (King) 及空气调节器 205712 (Bulldog)。	304 不锈钢	<a href="#">308466</a>
• 237949	Glutton	具有检视孔塞、搅拌器口、溢流管口、Glutton 螺栓孔及虹吸管口。	304 不锈钢	<a href="#">308466</a>
• 238008	多数 Graco 泵，除 Premier	仅有配孔塞的检视孔。无其他孔。为满足特定应用可切割附加孔。	304 不锈钢	<a href="#">308466</a>
• 190206	多数 Graco 泵，除 Premier	无孔盲盖。重型 12 量程不锈钢。未钝化。	304 不锈钢	<a href="#">308466</a>
• 238283	适用于搅拌器 238157	包括检视孔、回流口及搅拌器的安装孔。	304 不锈钢	<a href="#">308609</a>

- 与水性涂料兼容



## 搅拌器

### 升降系统

- 安全便捷地升降桶盖上安装的泵和搅拌器
- 包括升降机、上/下气动控制装置和桶盖支架(不含桶盖)
- 直接安装在地面或装配板上

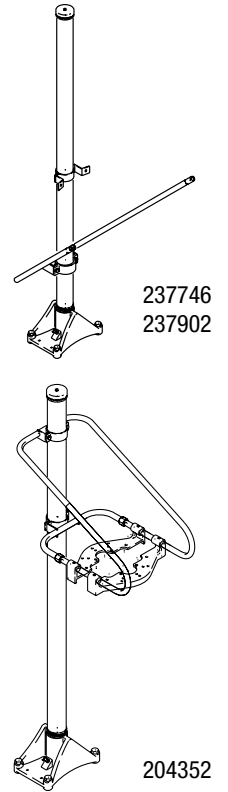

### 订购信息

部件号	特征	材料	手册
237746	包括升降机 204385、空气控制阀 237579、地面安装基座及圆桶盖支撑 237578。	钢	<a href="#">306287</a>
204352	包括升降机 204385 及支架 204510。	钢	<a href="#">306568</a>
207561	升降机上/下控制		<a href="#">306287</a>
204385	仅限于有固定基座的升降机。	钢	<a href="#">306287</a>



在中国，固瑞克公司通过遍布全国的授权工程喷涂设备(CED)专业代理商向客户提供世界一流的产品，以及业内最为完善的服务。这些代理商拥有专业领域的丰富经验，并熟知固瑞克设备，是固瑞克值得信赖的伙伴。

自2003年起，固瑞克建立了辐射全国的授权维修服务中心体系。无论客户在中国的何地购买固瑞克设备，都能在任何授权维修服务中心得到保修、维修服务，以及充足及时的零配件供应。

找寻最近的固瑞克授权服务中心，  
敬请拨打客户服务热线获取联络信息！

GRACO INC.  
P.O. Box 1441  
Minneapolis, MN 55440-1441

美国 GRACO (固瑞克) 公司上海代表处  
上海市漕宝路509号新园大厦2号楼118室 200233

美国固瑞克(GRACO)公司授权之专业代理商



固瑞克中国大区 配件耗材销售服务中心 13584444067